

アルミ建材・防水副資材

# 設計価格表

成形伸縮目地工業会会員

日本アルミ手摺工業会会員

マンション計画修繕施工協会



白水興産株式会社

# INDEX

〔防水副資材〕 ●アングル	○ シリーズ	1		
	OXシリーズ	2		
	●ステンレスアングル	OSシリーズ	2	
	●大型アングル	OKシリーズ	2	
	●アングルジョイント	.....	3	
	●アングルカラー在庫品	.....	3	
	●ハンガー式アルミ水切材	OH-Fシリーズ	4	
		OH-Sシリーズ	4	
		OH-Kシリーズ	5	
		OH-2515 レインカット	5	
〔アルミ笠木〕 ●アークライン	AUE・AUEMシリーズ	6		
	役物価格	8		
	●むね上げ導体ジョイント	MD-380	9	
	●簡易型アルミ腰壁水切	KM	9	
	●アークライン下端笠木	KUシリーズ	10	
〔軒先用アルミ金物〕 ●軒先防水雨仕舞材	OF-90E	11		
	●ケラバ/軒先用アルミ金物	OFシリーズ	11	
〔エッジ笠木〕 ●アークエッジ	PEシリーズ	12		
	APシリーズ	13		
	.....	14		
〔階段用滑り止め〕 ●ノンスリップ	.....	15		
〔アルミ枠ガラス庇〕 ●アークライト	.....	15		
〔隔 板〕 ●アークボード	.....	15		
〔防水保護ボード〕 ●エフガード	材工	16		
	部材	17		
〔伸縮目地材〕 ●メジエース	AZ型・AG型	18		
	●メジキング	KZ型・KG型	18	
	●アイランタイト	PZ型・PG型	19	
	●片面のり付きポリ	NT型・BT型	20	
	●排水溝型枠ピットエース	.....	20	
	●ウレタンフォーム	.....	20	
	●コーナーキャント	CT型	20	
	〔脱 気 筒〕 ●ステンレス脱気筒	.....	21	
		●ステンレス脱気盤	.....	21
		●ステンレスバンド	.....	21











# 防水層端末押え金具







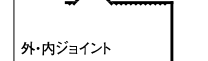

## アングル Oシリーズ

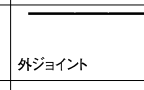
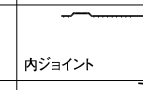

※製品の厚みは芯厚で、すべり止め部分の厚みは含まれていません。





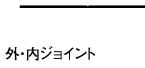
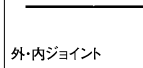
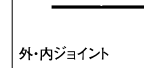
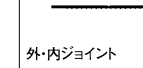
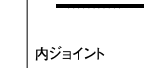
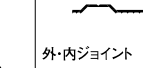

色:シルバー 定尺=2,000mm

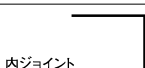
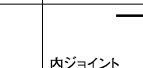

(単位:直線 円/m, コーナー 円/個)

品番	O-1	O-1B	O-2	O-2G	O-3	O-4	O-4B	O-4D	O-5	O-6	O-8	O-9	
形状	 外ジョイント		 外ジョイント		 外ジョイント	 外ジョイント			 外ジョイント	 外ジョイント		 外・内ジョイント	
厚さ	1.5	1.5	1.5	1.5	1.5	2.0	2.0	1.5	2.0	2.0	1.5	1.7	
規格	直線	直線	直線	直線	直線	直線	直線	直線	直線	直線	直線	直線	コーナー
	4×30	30	10×30	10×30	10×40	5×30	30	30	10×30	10×40	W33×H6.5	45×65	200×200
材料	810	680	890	880	1,050	1,020	990	990	1,050	1,340	810	2,240	4,300
材工	2,160	2,030	2,240	2,230	2,400	2,370	2,340	2,340	2,400	2,690	2,160	4,040	6,100

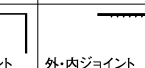
品番	O-9B		O-109B		O-10		O-10B		O-11	O-11E	O-12	O-12B	O-12E
形状	 外・内ジョイント		 外ジョイント		 外ジョイント		 内ジョイント						
厚さ	1.5		1.5		2.0		2.0		1.2	0.9	1.2	1.2	0.9
規格	直線	コーナー	直線	コーナー	直線	コーナー	直線	コーナー	直線	直線	直線	直線	直線
	45×65	200×200	45×65	200×200	55×110	200×200	83×100	300×300	10×30	10×30	10×40	10×40	10×40
材料	1,920	4,300	3,030	6,770	3,820	6,170	6,360	10,020	790	710	970	970	890
材工	3,720	6,100	5,530	9,270	5,620	7,970	8,160	11,820	2,140	2,060	2,320	2,320	2,240

品番	O-15		O-15B		O-17		O-18		O-18B		O-19		O-20	O-21
形状	 外・内ジョイント		 外・内ジョイント		 外・内ジョイント		 外・内ジョイント		 内ジョイント		 外・内ジョイント		 外ジョイント	
厚さ	1.2		1.5		1.7		1.8		2.0		1.5		2.0	1.5
規格	直線	コーナー	直線	コーナー	直線	コーナー	直線	コーナー	直線	コーナー	直線	コーナー	直線	直線
	30×60	200×200	30×60	200×200	30×50	200×200	40×70	200×200	40×70	200×200	30×60	200×200	15×30	30×30
材料	1,360	4,300	1,760	4,300	1,920	4,300	2,240	4,300	2,720	6,830	1,920	4,300	1,120	1,140
材工	3,160	6,100	3,560	6,100	3,720	6,100	4,040	6,100	4,520	8,630	3,720	6,100	2,470	2,940

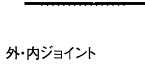
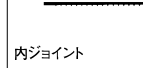
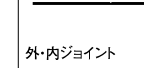
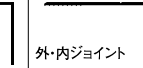
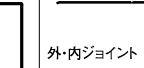
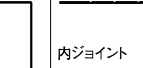
品番	O-22		O-22B		O-23	O-24	O-26	O-26B	O-27		O-27B	
形状	 内ジョイント		 内ジョイント				 内ジョイント	 内ジョイント	 外・内ジョイント		 外・内ジョイント	
厚さ	2.0		1.5		1.5	1.5	1.5	1.2	1.5		1.2	
規格	直線	コーナー	直線	コーナー	直線	直線	直線	直線	直線	コーナー	直線	コーナー
	50×50	200×200	50×50	200×200	8×30	8×20	20×40	20×40	30×50	200×200	30×50	200×200
材料	2,240	4,300	1,920	4,300	800	760	1,210	970	1,610	4,300	1,330	4,300
材工	4,040	6,100	3,720	6,100	2,150	2,110	3,010	2,770	3,410	6,100	3,130	6,100

品番	O-28		O-29		O-30		O-31		O-31B		O-31Y		O-32
形状	 外・内ジョイント		 内ジョイント		 外・内ジョイント		 外・内ジョイント		 外・内ジョイント		 内ジョイント		
厚さ	1.5		1.5		1.7		2.0		1.5		1.5		1.5
規格	直線	コーナー	直線	コーナー	直線	コーナー	直線	コーナー	直線	コーナー	直線	コーナー	直線
	40×70	200×200	45×65	200×200	40×100	200×200	50×100	200×200	50×100	200×200	50×100	200×200	10×50
材料	2,170	4,300	2,170	4,300	2,870	6,170	3,510	6,170	2,560	6,170	2,960	6,830	1,210
材工	3,970	6,100	3,970	6,100	4,670	7,970	5,310	7,970	4,360	7,970	4,760	8,630	3,010

品番	O-33		O-34	O-35		O-39	O-39B	O-40E		O-41	
形状	 内ジョイント							 外ジョイント			
厚さ	1.5		1.5	1.5		1.5	2.0	1.2		1.8	
規格	直線	コーナー	直線	直線		直線	直線	直線	コーナー	直線	
	15×70	200×200	70	100		50	50	75×70	200×200	135	
材料	1,760	4,960	1,740	2,370		1,460	2,270	3,030	4,300	2,830	
材工	3,560	6,760	3,090	3,720		2,810	3,620	4,830	6,100	4,180	

## アングル OXシリーズ

色:シルバー 定尺=2,000mm

(単位:直線 円/m, コーナー 円/個)

品番	OX-2		OX-7	OX-8	OX-11	OX-15	OX-16	
形状								
厚さ	2.0		1.3	1.3	1.5	1.5	1.0	
規格	直線	コーナー	直線	直線	直線	直線	直線	コーナー
	45×75	200×200	W31×h6.5/11R	W58×h10/9R	6.5×34	5.5×30	イ型27×45	200×200
材料	2,960	4,740	710	1,330	810	680	1,050	4,300
材工	4,760	6,540	2,060	3,130	2,160	2,030	2,850	6,100

品番	OX-17	OX-27B		OX-28		OX-29		OX-30	
形状									
厚さ	1.2	1.5		1.5		1.2		1.5	
規格	直線	直線	コーナー	直線	コーナー	直線	コーナー	直線	コーナー
	11×35	100×70	200×200	70×100	200×200	90×11.2	200×200	50×65	200×200
材料	980	3,190	8,040	3,120	6,170	2,080	5,350	2,400	4,500
材工	2,330	4,990	9,840	4,920	7,970	3,880	7,150	4,200	6,300

## ステンレスアングル OSシリーズ

材質SUS304 HL仕上げ  
定尺=2,000mm

(単位:直線 円/m)

品番	OS-30	OS-1030	RM-1030
形状			
厚さ	0.8	0.8	0.6
規格	直線	直線	直線
	フラットバー	アングル	ラスキャッチM
	30	10×30	10×30
材料	1,380	1,550	1,980
材工	2,730	2,900	3,330

## 大型アングル OKシリーズ

色:シルバー  
定尺=2,000mm

(単位:直線 円/m, コーナー 円/個)

品番	OK-85		OK-85C		OK-140	
形状						
厚さ	2.0		1.5		2.0	
規格	直線	コーナー	直線	コーナー	直線	コーナー
	58×85	200×200	58×85	200×200	58×140	300×300
材料	3,680	5,950	5,020	8,450	5,990	12,770
材工	5,480	7,750	7,520	10,950	7,790	14,570

## アングルジョイント

(単位: 円/個)

品番	価格	品番	価格	品番	価格	品番	価格
O-1	190	O-15	320	O-27	320	OX-7	190
O-2	190	O-15B	320	O-27B	320	OX-11	230
O-3	190	O-17	320	O-28	320	OX-16	300
O-4	190	O-18	320	O-29	320	OX-27B	380
O-5	190	O-18B	320	O-30	380	OX-28	380
O-6	190	O-19	320	O-31	380	OX-29	460
O-9	320	O-20	210	O-31B	380	OX-30	330
O-9B	320	O-22	320	O-31Y	380	OK-85	500
O-109B	530	O-22B	320	O-33	380	OK-85C	460
O-10	380	O-26	360	O-40E	320	OK-140	780
O-10B	780	O-26B	360	OX-2	360		

※ジョイントの外・内はP.1の表をご参照ください。

## アングル カラー在庫品

標準施工費はシルバー参照

(単位: 直線 円/m, コーナー・部材 円/個)

品番	規格	アンバー	ブラック	ステンカラー	品番	規格	アンバー	ブラック	ステンカラー
O-9B	本体 L=2000	2,800	3,190	3,190	O-28	本体 L=2000	2,830	3,190	3,190
	コーナー 200×200	4,960	5,180	5,180		コーナー 200×200	4,960	5,180	5,180
	ジョイント	(内)380	(外)560	(外)560		ジョイント	(内)360	(外)560	(外)560
O-22B	本体 L=2000	2,480			O-30	本体 L=2000	4,230	5,530	
	コーナー 200×200	4,960				コーナー 200×200	7,050	7,650	
	ジョイント	(内)360				ジョイント	(内)470	(外)510	
O-27	本体 L=2000	2,240			O-31B	本体 L=2000	4,700	5,280	
	コーナー 200×200	4,960				コーナー 200×200	7,050	7,650	
	ジョイント	(内)360				ジョイント	(内)470	(外)510	
OK-140	本体 L=2000				OK-140	本体 L=2000		8,600	8,600
	コーナー 300×300					コーナー 300×300		16,950	16,950
	ジョイント					ジョイント		(内)960	(内)960

# ハンガー式アルミ水切材

## OH-Fシリーズ

☆標準施工費 本体¥2,500/m コーナー¥2,500/個(80m以上)

(単位:直線 円/m, コーナー・部材 円/個)

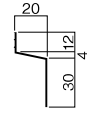
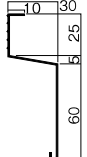
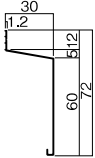
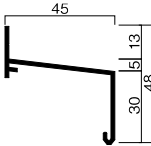
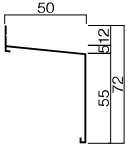
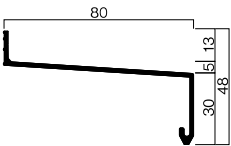
規	格	シルバー	アンバー	ブラック	ステンカラー
<b>OH-20F</b> t=1.2 	本体 L=2000	1,290			2,560
	コーナー 300×300	4,600			6,800
	ジョイント	210			400
	エンドキャップ	960			1,720
<b>OH-30E</b> t=1.0 	本体 L=2000	2,640			
	コーナー 300×300	7,200			
	ジョイント	490			
	エンドキャップ	1,910			
<b>OH-30F</b> t=1.2 	本体 L=2000	2,400	3,030		4,320
	コーナー 300×300	6,500	7,200		8,400
	ジョイント	460	610		700
	エンドキャップ	1,910	2,530		2,670
<b>OH-45F</b> t=1.5 	本体 L=2000	3,030			4,780
	コーナー 300×300	7,200			9,200
	ジョイント	490			720
	エンドキャップ	1,910			2,670
<b>OH-50F</b> t=1.2 	本体 L=2000	2,870			4,940
	コーナー 300×300	7,600			10,100
	ジョイント	490			720
	エンドキャップ	1,910			2,670
<b>OH-80F</b> t=1.6 	本体 L=2000	3,910			5,810
	コーナー 300×300	7,900			10,000
	ジョイント	490			720
	エンドキャップ	1,910			2,670

※印は受注生産となります。約10日程かかります。  
 上記価格には取付用ビス、スペーサー等の付属部品は含まれておりません。  
 エンドキャップは左右があります。  
 ジョイントは内側用のみとなります。

## OH-Sシリーズ

☆標準施工費 本体¥2,500/m コーナー¥2,500/個(80m以上)

(単位:直線 円/m, コーナー・部材 円/個)

規	格	シルバー	アンバー	ブラック	ステンカラー
<b>OH-40S</b> t=1.5 	本体 L=2000	4,140			6,210
	コーナー 200×200	5,600			7,200
	ジョイント(樹脂)	1,020			1,020
	コーナーカバー(樹脂)	1,320			1,320
	エンドキャップ	1,910			2,670

上記価格には取付用ビス、スペーサー等の付属部品は含まれておりません。  
 エンドキャップは左右があります。  
 ジョイントは内側用のみとなります。

# OH-Kシリーズ

☆標準施工費 本体¥2,500/m コーナー¥2,500/個(80m以上)

(単位:直線 円/m, コーナー・部材 円/個)

規	格	シルバー	アンバー	ブラック	ステンカラー
<b>OH-20K</b> t=1.2 	本体 L=2000	1,610	2,240	2,400	2,400
	コーナー 300×300	5,800	6,700	6,900	6,900
	ジョイント	430	580	610	610
	エンドキャップ	1,910	2,530	2,670	2,670
<b>OH-25K</b> t=1.2 	本体 L=2000	2,560	3,820		
	コーナー 300×300	6,800	8,400		
	ジョイント	480	600		
	エンドキャップ	1,910	2,530		
<b>OH-30K</b> t=1.5 	本体 L=2000	3,030	3,990	4,320	4,320
	コーナー 300×300	7,200	9,800	10,100	10,100
	ジョイント	490	660	720	720
	エンドキャップ	1,910	2,530	2,670	2,670
<b>OH-45K</b> t=1.5 	本体 L=2000	3,510			
	コーナー 300×300	8,100			
	ジョイント	580			
	エンドキャップ	1,910			
<b>OH-60K</b> t=1.5 	本体 L=2000	3,990			
	コーナー 300×300	8,900			
	ジョイント	660			
	エンドキャップ	1,910			

上記価格には取付用ビス、スペーサー等の付属部品は含まれておりません。  
 エンドキャップは左右があります。  
 ジョイントは内側用のみとなります。

# OH-2515 レインカット

☆標準施工費 本体¥2,500/m コーナー¥2,500/個(80m以上)

(単位:直線 円/m, コーナー・部材 円/個)

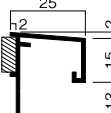
規	格	シルバー	アンバー	ブラック	ステンカラー
<b>OH-2515</b> t=1.2 	本体 L=2000	3,700			
	ジョイント	390			
	エンドキャップ	2,400			

上記価格には取付用ビス、スペーサー等の付属部品は含まれておりません。  
 エンドキャップは左右があります。  
 ジョイントは内側用のみとなります。

# アルミ笠木

## アーケライン AUE・AUEMシリーズ

☆標準施工費 本体¥5,000/m コーナー¥5,000/個(50m以上)

### ■直線部セット価格(円)

(材料設計)

規 格	板厚 (mm)	定尺 (mm)	シルバー		ステンカラー		※アクリル樹脂塗装		備 考
			セット価格	m換算	セット価格	m換算	セット価格	m換算	
AUE-140	1.4	4,000	31,000	7,750	40,600	10,150	46,840	11,710	押出材
AUE-160	1.4	4,000	33,680	8,420	42,600	10,650	49,120	12,280	〃
AUE-175	1.4	4,000	38,400	9,600	47,920	11,980	55,200	13,800	〃
AUE-200	1.5	4,000	44,320	11,080	55,440	13,860	63,560	15,890	〃
AUE-225	1.7	4,000	50,120	12,530	65,640	16,410	75,160	18,790	〃
AUE-250	1.8	4,000	55,440	13,860	71,440	17,860	81,920	20,480	〃
AUE-275	1.9	4,000	63,920	15,980	85,800	21,450	97,440	24,360	〃
AUE-300	2.1	4,000	70,320	17,580	94,880	23,720	107,560	26,890	〃
AUE-325	2.2	4,000	78,320	19,580	106,480	26,620	118,680	29,670	〃
AUE-350	2.3	4,000	87,400	21,850	117,760	29,440	129,800	32,450	〃
AUE-400	2.5	4,000	101,160	25,290	135,800	33,950	149,320	37,330	〃
※AUEM-450	2.0	2,000	109,560	54,780	128,160	64,080	128,160	64,080	板曲材
※AUEM-500	2.0	2,000	115,060	57,530	133,660	66,830	133,660	66,830	〃
※AUEM-550	2.0	2,000	120,560	60,280	139,160	69,580	139,160	69,580	〃
※AUEM-600	2.0	2,000	126,060	63,030	144,660	72,330	144,660	72,330	〃

### ■コーナー部セット価格(円) ※出隅・入隅共通

規 格	板厚 (mm)	寸法 (mm)	シルバー	ステンカラー	※アクリル樹脂塗装	備 考
			セット価格	セット価格	セット価格	
AUE-140	1.4	500×500	21,000	26,260	29,860	押出材
AUE-160	1.4	500×500	23,160	28,920	32,770	〃
AUE-175	1.4	500×500	24,420	30,500	34,540	〃
AUE-200	1.5	500×500	27,970	34,250	38,590	〃
AUE-225	1.7	500×500	29,740	36,670	41,250	〃
AUE-250	1.8	500×500	31,880	40,180	41,240	〃
AUE-275	1.9	500×500	36,690	46,230	51,750	〃
AUE-300	2.1	700×700	40,230	49,740	55,040	〃
AUE-325	2.2	700×700	43,650	54,210	60,100	〃
AUE-350	2.3	700×700	46,940	58,210	64,520	〃
AUE-400	2.5	700×700	55,920	71,640	78,310	〃
※AUEM-450	2.0	700×700	131,560	148,280	148,280	板曲材
※AUEM-500	2.0	700×700	137,060	153,780	153,780	〃
※AUEM-550	2.0	800×800	142,560	159,280	159,280	〃
※AUEM-600	2.0	800×800	148,060	164,780	164,780	〃

※印は受注生産となります。  
 押出材 約10日 板曲材 約14日  
 ただし、時節により多少の前後がありますので、ご発注の際は、営業担当者にお問い合わせください。  
 アクリル樹脂塗装は一般色の価格となります。

## ■アルミ笠木

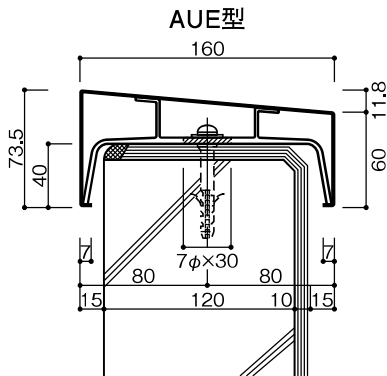

### 〔定尺セット品〕

直線部				コーナー部			
AUE-140～AUE-175		AUE-200～AUE-400		AUE-140～AUE-175		AUE-200～AUE-400	
本体	1本	本体	1本	本体	1本	本体	1本
ブラケット	4個	ブラケット	4個※	ブラケット	3個	ブラケット	3個
ジョイント	1個	ジョイント	1個	ジョイント	1個	ジョイント	1個
ビス	4セット	ビス	8セット	ビス	3セット	ビス	6セット
スペーサー	12枚	スペーサー	24枚	スペーサー	9枚	スペーサー	18枚
はずれ止めねじ	2本	はずれ止めねじ	2本	はずれ止めねじ	1本	はずれ止めねじ	1本

※外ジョイントは別途オプション  
※AUE-400(直線部)のみブラケット5個

※外ジョイントは別途オプション

## ■アルミ笠木AUE型・部材価格(円)

### 〔ブラケット〕

### 〔ジョイント〕 ※外・内ジョイント共通

### 〔エンドキャップ〕

規格	各色共通	規格	シルバー	ステンカラー	※アクリル樹脂塗装	規格	シルバー	ステンカラー	※アクリル樹脂塗装
AUE-140B	1,210	AUE-140J	1,210	2,420	2,530	AUE-140E	2,420	3,630	3,800
AUE-160B	1,210	AUE-160J	1,210	2,420	2,530	AUE-160E	2,420	3,630	3,800
AUE-175B	1,340	AUE-175J	1,340	2,550	2,670	AUE-175E	2,550	3,760	3,930
AUE-200B	1,340	AUE-200J	1,340	2,550	2,670	AUE-200E	2,550	3,760	3,930
AUE-225B	1,580	AUE-225J	1,580	2,910	3,040	AUE-225E	2,670	3,880	4,050
AUE-250B	1,580	AUE-250J	1,580	2,910	3,040	AUE-250E	2,670	3,880	4,050
AUE-275B	1,700	AUE-275J	1,700	3,030	3,170	AUE-275E	2,670	3,880	4,050
AUE-300B	1,940	AUE-300J	1,820	3,270	3,430	AUE-300E	3,510	4,970	5,200
AUE-325B	2,060	AUE-325J	1,820	3,270	3,430	AUE-325E	3,630	5,090	5,320
AUE-350B	2,300	AUE-350J	1,940	3,390	3,550	AUE-350E	3,760	5,210	5,450
AUE-400B	2,670	AUE-400J	2,060	3,510	3,680	AUE-400E	4,240	5,810	6,080
※AUEM-450B	7,700	※AUEM-450J	5,500	7,260	7,260	※AUEM-450E	8,580	10,120	10,120
※AUEM-500B	7,920	※AUEM-500J	5,720	7,480	7,480	※AUEM-500E	8,800	10,340	10,340
※AUEM-550B	8,140	※AUEM-550J	5,940	7,700	7,700	※AUEM-550E	9,020	10,560	10,560
※AUEM-600B	8,360	※AUEM-600J	6,160	7,920	7,920	※AUEM-600E	9,240	10,780	10,780

※印は受注生産となります。

■ 笠木・水切・下端笠木・特殊コーナー・役物価格(円)

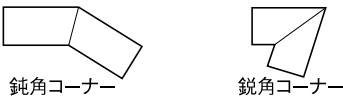
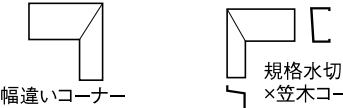
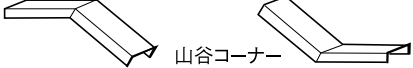
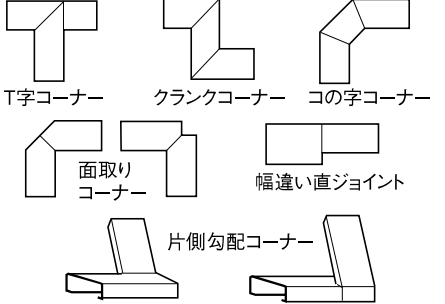
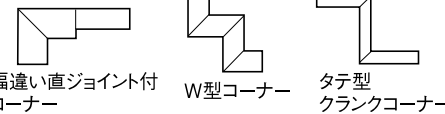
形 状	価 格
 <p>鈍角コーナー      鋭角コーナー</p>	規格コーナー ×1.3倍
 <p>幅違いコーナー      規格水切 ×笠木コーナー</p>	幅に広い方の 規格コーナー ×1.3倍
 <p>山谷コーナー</p>	規格コーナー ×1.5倍
 <p>T字コーナー      クランクコーナー      コの字コーナー 面取り コーナー      幅違い直ジョイント 片側勾配コーナー</p>	規格コーナー ×2倍
 <p>幅違い直ジョイント付 コーナー      W型コーナー      タテ型 クランクコーナー</p>	規格コーナー ×3倍

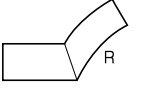
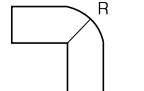
形 状	価 格	
 <p>片側R付コーナー</p>	AUE-140	規格コーナー×5倍
	AUE-160	〃 ×4.7倍
	AUE-175	〃 ×4.6倍
	AUE-200	〃 ×4.3倍
	AUE-225	〃 ×4.2倍
	AUE-250	〃 ×4.1倍
	AUE-275	〃 ×3.8倍
	AUE-300	〃 ×3.7倍
	AUE-325	〃 ×3.6倍
	AUE-350	〃 ×3.5倍
 <p>面取R型コーナー</p>	AUE-400	〃 ×3.3倍
	AUEM-450	〃 ×2.5倍
	AUEM-500	〃 ×2.5倍
	AUEM-550	〃 ×2.5倍
	AUEM-600	〃 ×2.5倍

- (1) 各色共通です。
- (2) 規格内寸法の場合の価格とし、各サイズの規格コーナーの定尺寸法以内の長さとなります。  
笠木の場合  
AUE-140～AUE-275…L≤500×500・L≤500×500×500  
AUE-300～AUE-400…L≤700×700・L≤700×700×700  
AUEM-450～AUEM-500 ……L≤700×700・L≤700×700×700  
AUEM-550～AUEM-600 ……L≤800×800・L≤800×800×800
- (3) 各タイプ共、幅違いの場合、幅の広い方の価格が基準となります。
- (4) 規格外寸法及び、その他の役物の価格につきましては、別途お問い合わせください。
- (5) 受注生産品となりますので、御発注の際は、納期の御確認をお願い致します。

■ 笠木・下端笠木・水切平面R価格(円)

規 格	シルバーm当たり	アンバーm当たり	ステンカラー・ブラックm当たり	アクリル樹脂塗装m当たり
AUE-140	97,170	102,250	107,090	111,960
AUE-160	97,770	102,850	107,570	112,470
AUE-175	99,100	104,190	108,900	113,850
AUE-200	100,680	105,760	110,840	115,880
AUE-225	102,250	107,570	112,410	117,530
AUE-250	103,820	109,150	114,210	119,420
AUE-275	106,000	111,320	116,600	121,950
AUE-300	108,180	113,740	119,070	124,480
AUE-325	109,510	115,800	121,130	126,640
AUE-350	112,170	117,740	123,420	128,910
AUE-400	116,890	122,820	128,630	134,480
AUEM-450	121,130	127,300	132,860	138,900
AUEM-500	125,480	131,900	137,940	144,210
AUEM-550	137,700	144,600	151,500	158,380
AUEM-600	141,940	149,080	156,090	163,190
KU-70	119,800	125,970	131,770	137,890
KU-125	121,130	127,300	132,860	139,150
※OH-20K	50,340	51,190		57,940
※OH-30K	64,500	66,310		74,390
※OH-45K	97,770			112,470
※OH-60K	107,570			123,600

- (1) 1000R1/4円前後を目安とした価格となります。R製品の場合、R径、R長、御注文個数により価格が著しく変動する場合がありますので、詳細価格は営業担当者にお問い合わせください。  
上記価格には、ブラケット、ジョイント、ビス等の付属部品が含まれております。
- (2) ※印はペンダー加工によるR材の価格となります。
- (3) アクリル樹脂塗装は一般色の価格となります。
- (4) すべて受注生産となり、納期は約3週間程かかりますが、時節により多少の前後がありますので、御注文の際はあらかじめお問い合わせください。

## むね上げ導体ジョイント MD-380

☆標準施工費 ¥2,500/m(50m以上)

(単位:円/セット)

直線部		個数	価格
ジョイントコネクター	MD-380	1	2,500
ステンレス六角ボルト	M8×15	4	
ステンレス平ワッシャー	M8	8	
ステンレススプリングワッシャー	M8	4	
ステンレスナット	M8	4	

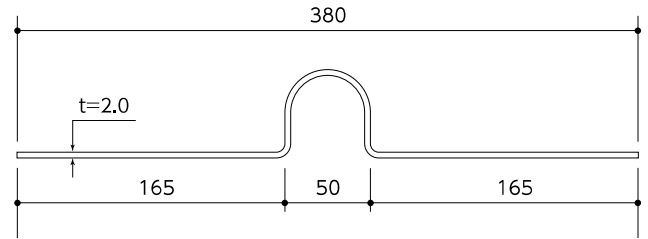

## 簡易型アルミ腰壁水切(規格笠木加工品) KM

※受注生産品

アルミ笠木AUEシリーズを用いて製作する簡易型の水切です。  
規格・色・笠木の在庫状況により、納期が異なりますので、御発注の際は、営業担当者にお問い合わせください。  
(通常在庫品の笠木を用いて製作した場合、4~5日の納期で製作可能です。)

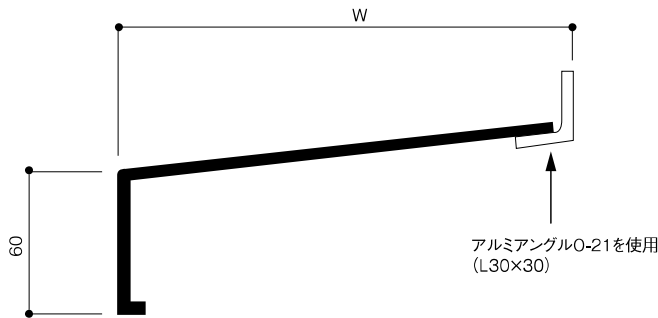

### ■直線部セット価格(円)

アークラインAUEシリーズセット価格+5,000/m

### ■コーナー部セット価格(円)

W-300	アークラインAUEシリーズコーナー部 セット価格+5,000/箇所
W-301~W-400	〃 +5,500/箇所

※各色共通価格です。  
定尺セット部品はアークラインAUEシリーズと同じになります。

# アークライン下端笠木 KUシリーズ

☆標準施工費 本体¥5,000/m コーナー¥5,000/個(50m以上)

## ■KU-70型

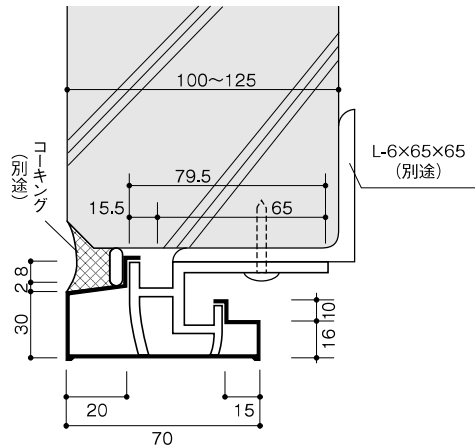

## ■KU-125型

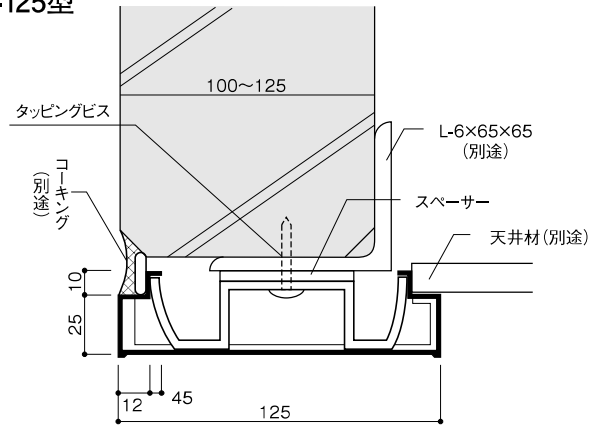

## ■直線部セット価格(円)

(材料設計)

規格	板厚 (mm)	定尺 (mm)	シルバー		アンバー		ステンカラー・ブラック		※アクリル樹脂塗装		備考
			セット価格	m換算	セット価格	m換算	セット価格	m換算	セット価格	m換算	
KU-70	1.3	4,000	21,920	5,480	24,600	6,150	27,240	6,810	33,400	8,350	押出材
規格	板厚 (mm)	定尺 (mm)	シルバー		アンバー		ステンカラー		※アクリル樹脂塗装		備考
KU-125	1.5	4,000	29,920	7,480			37,280	9,320	43,520	10,880	

## ■コーナー部セット価格(円) ※出隅・入隅共通

規格	板厚 (mm)	寸法 (mm)	シルバー	アンバー	ステンカラー・ブラック	※アクリル樹脂塗装	備考
			セット価格	セット価格	セット価格	セット価格	
KU-70	1.3	500×500	19,990	21,540	23,120	26,950	押出材
規格	板厚 (mm)	寸法 (mm)	シルバー	アンバー	ステンカラー	※アクリル樹脂塗装	備考
KU-125	1.5	500×500	23,920		28,440	32,520	

※印は受注生産となります。

約10日程かかります。

ただし、時節により多少の前後がありますので、ご注文の際は、営業担当者にお問い合わせください。

アクリル樹脂塗装は一般色の価格となります。KU-125のコーナーは、出隅、入隅とも同製品となります。

## 【定尺セット品】

直線部		コーナー部	
本体	1本	本体	1本
ブラケット	4個	ブラケット	3個
ジョイント	1個	ジョイント	1個
ビス	4セット	ビス	3セット
スペーサー	12枚	スペーサー	9枚

## ■部材価格(円)

規格		シルバー	アンバー	ステンカラー・ブラック	※アクリル樹脂塗装
ブラケット	KU-70B	970			
ジョイント(内)	KU-70J	970	1,090	1,820	1,910
エンドキャップ	KU-70E	1,940	2,180	2,910	3,040
規格		シルバー	アンバー	ステンカラー	※アクリル樹脂塗装
ブラケット	KU-125B	1,090			
ジョイント(内)	KU-125J	1,210		2,420	2,530
エンドキャップ	KU-125E	2,420		3,630	3,800

※印は受注生産となります。

# 軒先用アルミ金物

## 軒先防水雨仕舞材 OF-90E

☆標準施工費 本体¥3,750/m コーナー¥3,750/個(50m以上)

### ■OF-90E

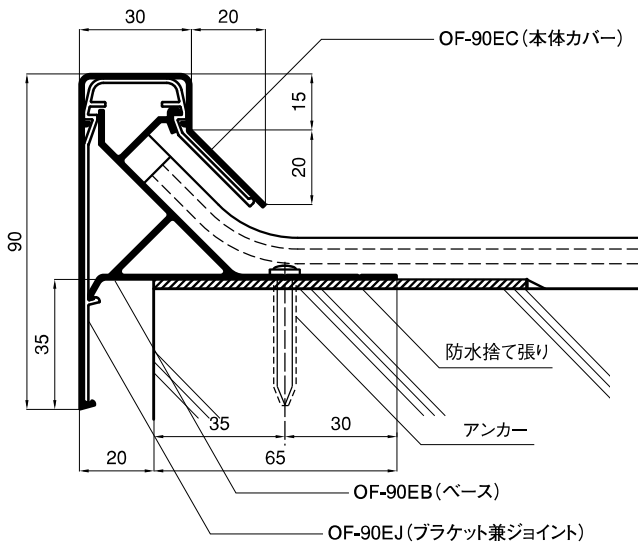

### ■直線部セット価格(円)

規格	板厚 (mm)	定尺(mm) 本体・ベース	シルバー		ステンカラー・ブラック	
			セット価格	m換算	セット価格	m換算
OF-90E	1.2	2,000	14,980	7,490	18,460	9,230

### ■コーナー部セット価格(円) ※出隅・入隅共通

規格	板厚 (mm)	寸法(mm)		シルバー	ステンカラー・ブラック
		本体	ベース	セット価格	セット価格
OF-90E	1.2	300×300	400×400	14,500	17,800

### 〔定尺セット品〕

直線部セット		コーナー部セット	
本体	1本	本体	1ヶ
ベース	1本	ベース	1ヶ
ジョイント兼ブラケット	3個	ジョイント兼ブラケット	3個

※アンカーは別途となります。

### ■部材価格(円)

規格	シルバー	ステンカラー・ブラック
ジョイント兼ブラケット	520	580
エンドキャップ	1,910	2,670

## ケラバ／軒先用アルミ金物 OFシリーズ

☆標準施工費 ¥3,000/m(80m以上)

### ■OF-50(軒先金物)

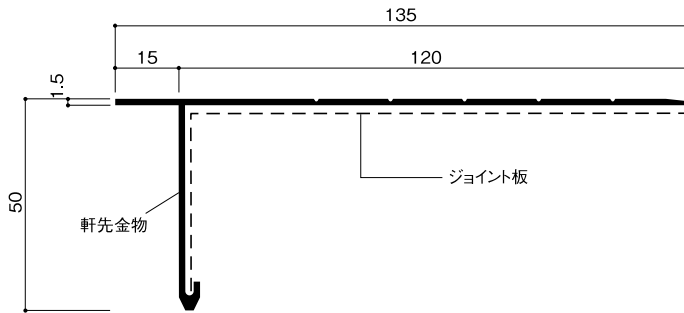

### ■OF-70N(ケラバ金物)

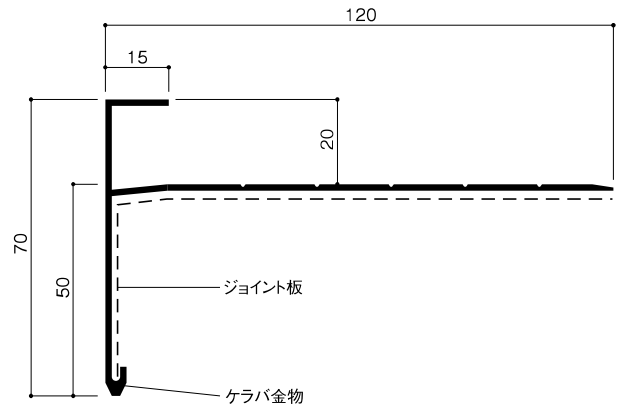

### ■OF-50Y(軒先金物)

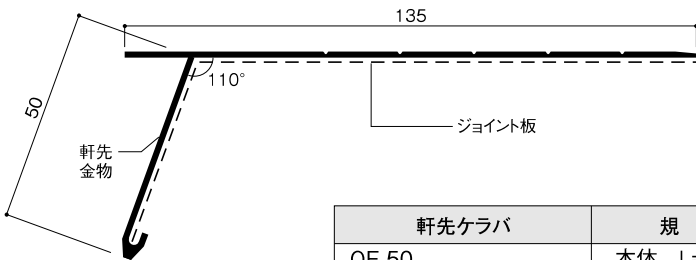

(単位: 直線 円/m, コーナー 円/個)

軒先ケラバ	規格	シルバー	アンバー	ブラック
OF-50	本体 L=2000	4,500	4,990	5,650
50+70 取合いコーナー	300×300	18,700	19,200	19,600
OF-50Y	本体 L=2000	4,990	5,650	6,150
OF-70N	本体 L=2000	4,990	5,650	6,150
棟角コーナー	300×300	21,900	22,200	22,600

# エッジ笠木

## アーケエッジ PEシリーズ

### ■PE-120

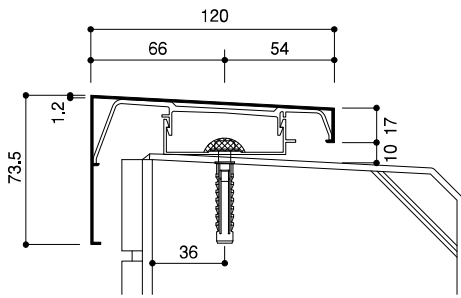

### ■PE-150(斜線タイプ)

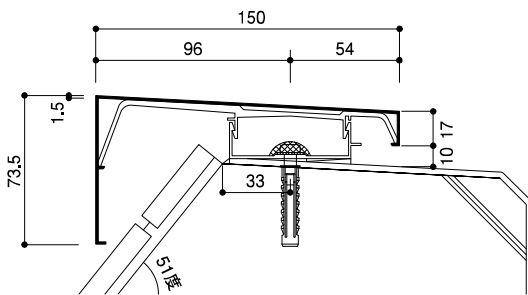

### ■直線部セット価格(円)

規格	板厚 (mm)	定尺(mm)		シルバー		ステンカラー		ブラック	
		本体	ホルダー	セット価格	m換算	セット価格	m換算	セット価格	m換算
PE-120	1.2	2,000	2,000	13,080	6,540	15,020	7,510	15,020	7,510
PE-150	1.5	2,000	2,000	16,600	8,300	18,640	9,320		

### ■コーナー部セット価格(円) ※出隅・入隅共通

規格	板厚 (mm)	寸法(mm)		シルバー	ステンカラー	ブラック
		本体	ホルダー	セット価格	セット価格	セット価格
PE-120	1.2	500×500	600×600	20,380	22,270	22,270
PE-150	1.5	500×500	600×600	23,030	25,410	

### 〔定尺セット品〕

直線部セット		コーナー部セット	
本体	1本	本体	1ヶ
ホルダー	1本	ホルダー	1ヶ
ブラケット	4個	ブラケット	3個
ジョイント	1個	ジョイント	1個
アンカー	3セット	アンカー	3セット
スペーサー	9枚	スペーサー	9枚
はずれ止めねじ	2本	はずれ止めねじ	2本

### ■部材価格(円)

規格		シルバー	ステンカラー	ブラック
ブラケット	PE-120B	970		
	PE-150B	1,090		
ジョイント ※外・内共通	PE-120J	970	1,210	1,210
	PE-150J	1,090	1,340	
エンドキャップ	PE-120E	2,060	2,180	2,180
	PE-150E	2,060	2,180	

# アーケッジ APシリーズ

## ■AP-85

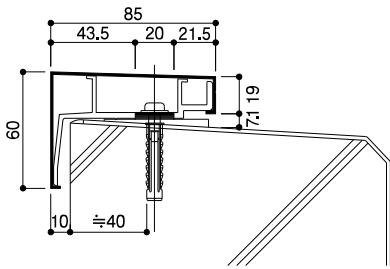

## ■AP-120

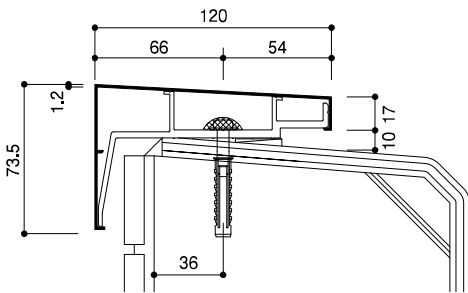

## ■AP-120S

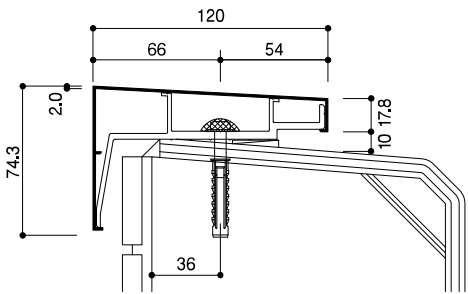

※むね上げ導体対応可

## ■AP-150

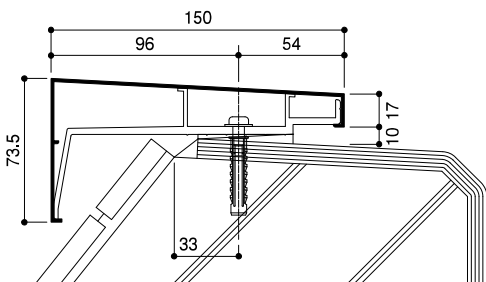

## ■直線部セット価格(円)

規格	板厚 (mm)	定尺 (mm)	シルバー		ステンカラー		ブラック	
			セット価格	m換算	セット価格	m換算	セット価格	m換算
AP-85	1.2	2,000	9,200	4,600				
AP-120	1.2	2,000	11,280	5,640	12,720	6,360	12,720	6,360
AP-120S	1.2~2.0	4,000	25,200	6,300	27,240	6,810		
AP-150	1.5	2,000	14,040	7,020	16,460	8,230		

## ■コーナー部セット価格(円) ※出隅・入隅共通

規格	板厚 (mm)	寸法 (mm)	シルバー	ステンカラー	ブラック
			セット価格	セット価格	セット価格
AP-85	1.2	300×300	14,300		
AP-120	1.2	500×500	13,550	14,650	15,320
AP-120S	1.2~2.0	500×500	15,320	16,580	
AP-150	1.5	500×500	17,460	19,120	

## 【定尺セット品 AP-85】

直線部・コーナー部セット	
本体	1本
ブラケット	3個
ジョイント	1個
アンカー	3セット
スペーサー(斜)	9枚
スペーサー5枚溶着	1組
はずれ止めねじ	2本

## 【定尺セット品 AP-120・150】

直線部セット		コーナー部セット	
本体	1本	本体	1本
ブラケット	4個	ブラケット	3個
ジョイント	1個	ジョイント	1個
アンカー	4セット	アンカー	3セット
スペーサー(斜)	12枚	スペーサー(斜)	9枚
スペーサー5枚溶着	1組	スペーサー5枚溶着	1組
はずれ止めねじ	2本	はずれ止めねじ	2本

## 【定尺セット品 AP-120S】

直線部セット		コーナー部セット	
本体	1本	本体	1本
ブラケット	7個	ブラケット	3個
ジョイント	1個	ジョイント	1個
アンカー	7セット	アンカー	3セット
スペーサー(斜)	21枚	スペーサー(斜)	9枚
スペーサー5枚溶着	1組	スペーサー5枚溶着	1組
はずれ止めねじ	2本	はずれ止めねじ	2本

## ■部材価格(円)

規格		シルバー	ステンカラー	ブラック
ブラケット	AP-85B	970		
	AP-120B		970	
	AP-120SB		970	
	AP-150B		1,090	
ジョイント(内)	AP-85J	970		
	AP-120J	970	1,210	
	AP-120SJ	970	1,210	
	AP-150J	1,090	1,340	
エンドキャップ	AP-85E	2,180		
	AP-120E	2,060	2,180	2,180
	AP-120SE	2,060	2,180	
	AP-150E	2,060	2,180	

# 階段用滑り止め

ノンスリップ

定尺=4,000mm

## アルミ(材質 A6063)

■ A-135

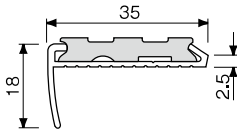

■ A-140

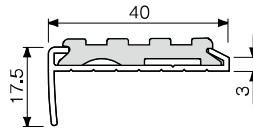

■ A-38

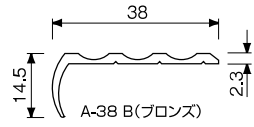

■ A-50

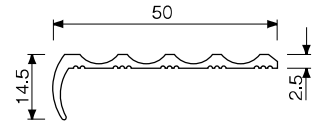

■ A-150

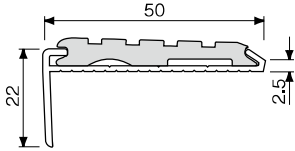

■ A-150L

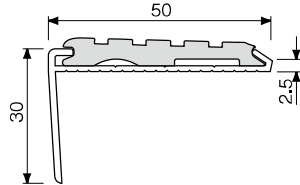

■ A-75

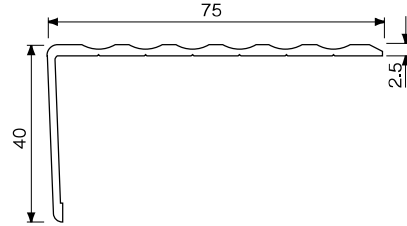

(単位: 円/m)

ゴムタイヤ規格色		
No.1 ベージュ	No.6 ダークブラウン	No.11 ダークブルー
No.2 グレー	No.7 エンジ	No.12 ダークグリーン
No.3 ダークグレー	No.8 レッド	No.13 イエロー
No.4 ブラック	No.9 リーフグリーン	
No.5 ライトブラウン	No.10 ブルー	

品番	サイズ(mm)	価格
A-135	35×18	3,190
A-140	40×18	4,460
A-150	50×22	7,810
A-150L	50×30	8,550

品番	サイズ(mm)	価格
A-38	38×14	1,850
A-50	50×15	2,400
A-75	75×40	8,290

## ステンレス(材質 SUS304 HL仕上げ)

■ S-135

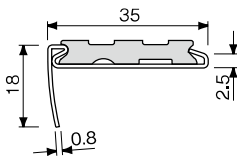

■ S-140

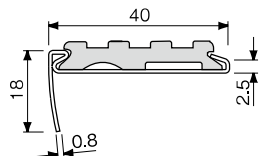

■ S-38S

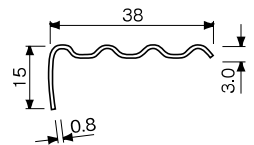

■ S-50S

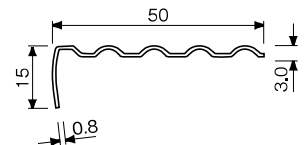

■ S-150

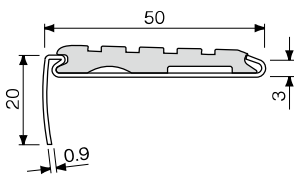

■ S-150L

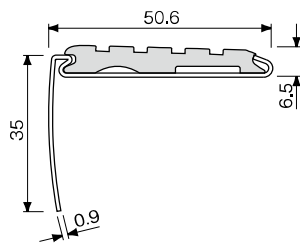

■ S-35

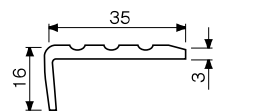

■ S-40

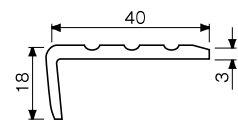

■ S-50

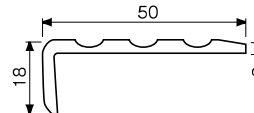

(単位: 円/m)

品番	サイズ(mm)	価格
S-135	35×17	3,620
S-140	40×18	5,120
S-150	50×20	10,780

品番	サイズ(mm)	価格
S-150L	50×35	12,740
S-38S	38×15	3,060
S-50S	50×15	4,680

品番	サイズ(mm)	価格
S-35	35×16	5,990
S-40	40×18	6,590
S-50	50×18	8,680

# アルミ枠ガラス庇

## アークライト



アルミ枠ガラス庇「アークライト」は2001年に国内初の採光用ガラス屋根として白水興産株式が特許を取得。25年以上に渡る採用実績から信頼を得られた製品です。©2001hakusaiikousan company All rights reserved.

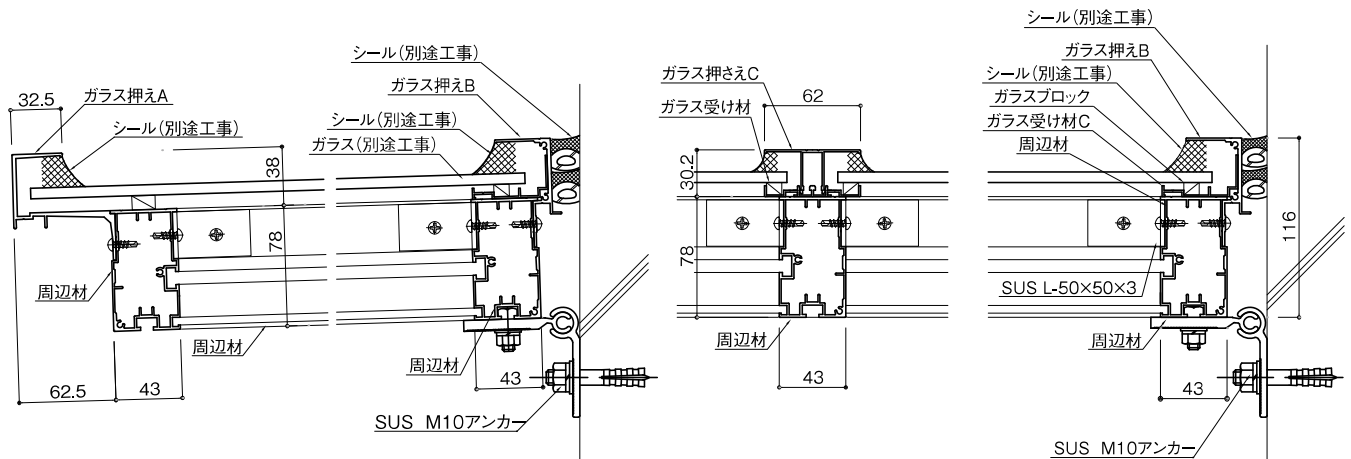

水 下 軒先部

棟木部

垂木部

ケラバ部

(単位: 円/m<sup>2</sup>)

色	高さ	価格	備 考
シルバー	21M以下用	124,700	在庫品
ステンカラー	21M以下用	139,900	在庫品
アンバー	21M以下用	153,700	受注生産品
ブラック	21M以下用	167,800	受注生産品

※上記価格は標準納まり1㎡あたりの価格です。

※ガラス・シール・シール受け・水切材・金具等・運賃・施工費は別途。

# 集合住宅用バルコニー隔板

## アークボード

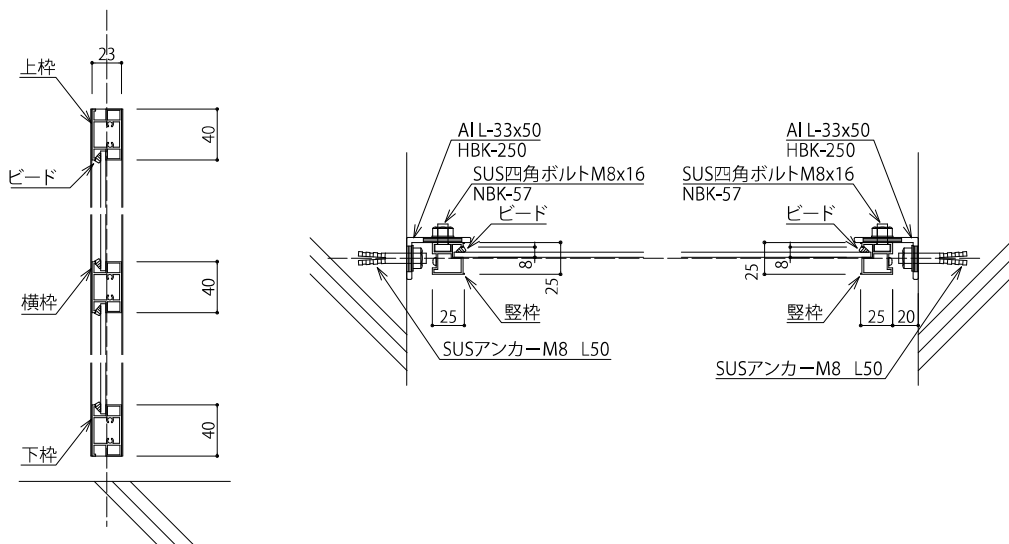

(単位: 円/台)

H(mm)	W(mm)	600	700	800	900	1,000	1,100	1,200
1,200以下		34,600	35,400	36,500	36,700	38,100	39,200	39,600
1,201~1,500		41,600	45,000	46,600	46,900	51,300	58,800	59,400
1,501~1,800		43,700	47,100	48,800	49,100	53,500	61,000	61,800
1,801~2,000		48,400	49,700	51,300	51,600	53,900	61,400	62,200

※上記以外特殊な寸法等は現場毎の価格対応となります。

※上記単価はフレキ板(4mm厚)、白水基本色塗装、避難表示印刷及び、取付用アンカーを含んだ金額となります。

※フレキ塗装色が特殊色の場合は別途見積とさせていただきます。

※フレキ板(3mm厚)の場合は別途見積とさせていただきます。

※運賃・施工費は別途。

# 防水立ち上がり保護ボード

エフガード

50m以上(50m以下は別途見積り)

## エフガード材工共

(直線 円/m, コーナー 円/カ所)

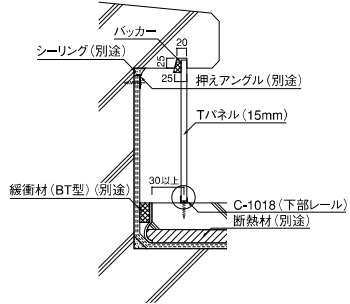
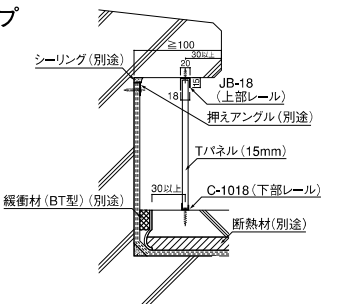
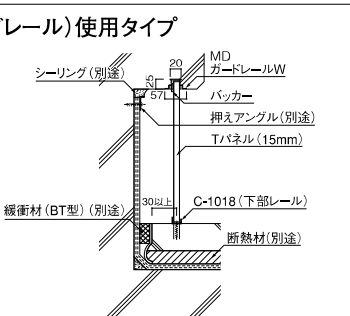
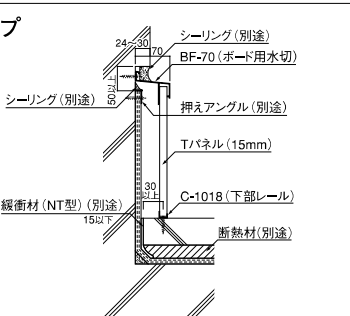
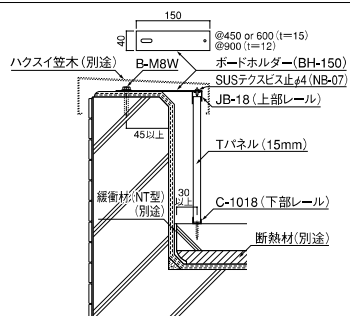
工 法	T型パネル高さ	価格
<b>■ 一般アゴ下タイプ</b> <b>■ T-1</b> 	H=300	12,500
	H=400	15,000
	H=500	16,000
	コーナー	4,000
<b>■ 上部レール取付タイプ</b> <b>■ T-2</b> 	H=300	14,500
	H=400	17,000
	H=500	18,000
	コーナー	4,000
<b>■ 打込目地 (MDガードレール) 使用タイプ</b> <b>■ T-3</b> 	H=300	14,000
	H=400	16,500
	H=500	17,500
	コーナー	5,000
<b>■ 水切 (BF-70) 下タイプ</b> <b>■ TB-1</b> 	H=300	16,500
	H=400	19,000
	H=500	20,000
	コーナー	11,500
<b>■ アルミ笠木下タイプ</b> <b>■ TC-1</b> 	H=300	15,500
	H=400	18,000
	H=500	19,000
	コーナー	4,000

# エフガード部材

(単位:円)

<p><b>T型パネル</b> ラムダ</p> <p>t=15 L=304×1494</p> <table border="1"> <tr> <td>T-1500</td> <td>5,500/枚</td> </tr> </table>	T-1500	5,500/枚	<p><b>下部レール</b></p> <p>t=1.0 L=2000</p> <table border="1"> <tr> <td>C-1018</td> <td>1,230/本</td> </tr> </table>	C-1018	1,230/本	<p><b>上部レール</b></p> <p>t=1.0 L=2000</p> <table border="1"> <tr> <td>JB-18</td> <td>1,850/本</td> </tr> </table>	JB-18	1,850/本	<p><b>ボード用水切材</b></p> <p>t=1.5 L=2000</p> <table border="1"> <tr> <td>BF-70</td> <td>6,640/本</td> </tr> </table>	BF-70	6,640/本		
T-1500	5,500/枚												
C-1018	1,230/本												
JB-18	1,850/本												
BF-70	6,640/本												
<p><b>ボード用水切材ジョイント</b></p> <p>t=1.2 L=80</p> <table border="1"> <tr> <td>BF-70J</td> <td>330/ヶ</td> </tr> </table>	BF-70J	330/ヶ	<p><b>ボード用水切材出隅</b></p> <table border="1"> <tr> <td>BF-70C出</td> <td>3,300/ヶ</td> </tr> </table>	BF-70C出	3,300/ヶ	<p><b>ボード用水切材入隅</b></p> <table border="1"> <tr> <td>BF-70C入</td> <td>3,300/ヶ</td> </tr> </table>	BF-70C入	3,300/ヶ	<p><b>ボード用水切エンドキャップ</b> イラスト:左用</p> <table border="1"> <tr> <td>BF-70E</td> <td>2,200/ヶ</td> </tr> </table>	BF-70E	2,200/ヶ		
BF-70J	330/ヶ												
BF-70C出	3,300/ヶ												
BF-70C入	3,300/ヶ												
BF-70E	2,200/ヶ												
<p><b>打込み用目地</b></p> <p>L=2000</p> <table border="1"> <tr> <td>MDレール-W</td> <td>3,170/本</td> </tr> </table>	MDレール-W	3,170/本	<p><b>ボードホルダー</b></p> <p>t=2.0 2~2.5ヶ使用/㎡</p> <table border="1"> <tr> <td>BH-150</td> <td>1,150/ヶ</td> </tr> </table>	BH-150	1,150/ヶ	<p><b>コーナーアングル</b></p> <p>t=0.8 L=2000</p> <table border="1"> <tr> <td>C-0825</td> <td>1,230/本</td> </tr> </table>	C-0825	1,230/本	<p><b>バックカー材</b></p> <p>発泡ポリエチレン L=1000</p> <table border="1"> <tr> <td>C20</td> <td>830/本</td> </tr> </table>	C20	830/本		
MDレール-W	3,170/本												
BH-150	1,150/ヶ												
C-0825	1,230/本												
C20	830/本												
<p><b>U字スペーサー</b></p> <table border="1"> <tr> <td>NB-51(厚1.5)</td> <td>47/ヶ</td> </tr> <tr> <td>NB-52(厚2.5)</td> <td>47/ヶ</td> </tr> <tr> <td>NB-53(厚5.0)</td> <td>47/ヶ</td> </tr> </table>	NB-51(厚1.5)	47/ヶ	NB-52(厚2.5)	47/ヶ	NB-53(厚5.0)	47/ヶ	<p><b>ステンレスネイルプラグ</b></p> <p>小箱 (200本単位) 大箱 (2,000本単位)</p> <table border="1"> <tr> <td>N5×35(ステンレス)</td> <td>46/本</td> </tr> </table>	N5×35(ステンレス)	46/本	<p><b>ステンレストラスタッピングビス</b></p> <p>φ4×10</p> <table border="1"> <tr> <td>NB-07</td> <td>19/本</td> </tr> </table>	NB-07	19/本	
NB-51(厚1.5)	47/ヶ												
NB-52(厚2.5)	47/ヶ												
NB-53(厚5.0)	47/ヶ												
N5×35(ステンレス)	46/本												
NB-07	19/本												

# 完全乾式工法伸縮目地材

## メジエース AZ型・AG型

☆標準施工費 ¥1,800/m(50m以上)

(単位: 円/セット)

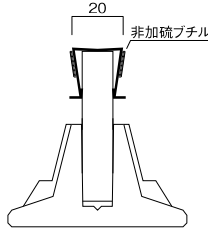
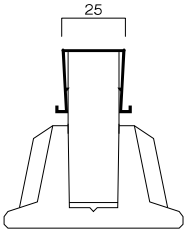
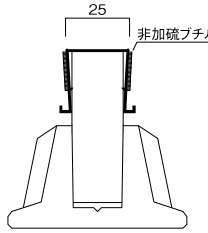
形状	名称	形状:幅×高さ×長さ (mm)	価格	形状	名称	形状:幅×高さ×長さ (mm)	価格
<b>20AZ型</b> 	20AZ-60	20×60×2,000	1,920	<b>20ADZ型</b> (AZ+非加硫ブチル) 	20ADZ-60	20×60×2,000	2,400
	20AZ-70	20×70×2,000	2,000		20ADZ-70	20×70×2,000	2,480
	20AZ-80	20×80×2,000	2,060		20ADZ-80	20×80×2,000	2,520
	20AZ-90	20×90×2,000	2,150		20ADZ-90	20×90×2,000	2,630
	20AZ-100	20×100×2,000	2,250		20ADZ-100	20×100×2,000	2,730
	20AZ-110	20×110×2,000	2,340		20ADZ-110	20×110×2,000	2,820
	20AZ-120	20×120×2,000	2,400		20ADZ-120	20×120×2,000	2,860
<b>25AG型</b> 	25AG-70	25×70×2,000	2,520	<b>25ADG型</b> (AG+非加硫ブチル) 	25ADG-70	25×70×2,000	3,010
	25AG-80	25×80×2,000	2,630		25ADG-80	25×80×2,000	3,090
	25AG-90	25×90×2,000	2,730		25ADG-90	25×90×2,000	3,200
	25AG-100	25×100×2,000	2,760		25ADG-100	25×100×2,000	3,260
	25AG-110	25×110×2,000	2,860		25ADG-110	25×110×2,000	3,340
	25AG-120	25×120×2,000	2,970		25ADG-120	25×120×2,000	3,430
	25AG-130	25×130×2,000	3,070		25ADG-130	25×130×2,000	3,530
	25AG-140	25×140×2,000	3,090		25ADG-140	25×140×2,000	3,600
25AG-150	25×150×2,000	3,200	25ADG-150	25×150×2,000	3,680		

# 高性能乾式伸縮目地材

## メジキング KZ型・KG型

☆標準施工費 ¥1,800/m(50m以上)

(単位: 円/セット)

形状	名称	形状:幅×高さ×長さ (mm)	価格	形状	名称	形状:幅×高さ×長さ (mm)	価格
<b>20KZ型</b> 	20KZ-60	20×60×2,000	1,920	<b>20KDZ型</b> (KZ+非加硫ブチル) 	20KDZ-60	20×60×2,000	2,400
	20KZ-70	20×70×2,000	2,000		20KDZ-70	20×70×2,000	2,480
	20KZ-80	20×80×2,000	2,060		20KDZ-80	20×80×2,000	2,520
	20KZ-90	20×90×2,000	2,150		20KDZ-90	20×90×2,000	2,630
	20KZ-100	20×100×2,000	2,250		20KDZ-100	20×100×2,000	2,730
	20KZ-110	20×110×2,000	2,340		20KDZ-110	20×110×2,000	2,820
	20KZ-120	20×120×2,000	2,400		20KDZ-120	20×120×2,000	2,860
<b>25KG型</b> 	25KG-70	25×70×2,000	2,520	<b>25KDG型</b> (KG+非加硫ブチル) 	25KDG-70	25×70×2,000	3,010
	25KG-80	25×80×2,000	2,630		25KDG-80	25×80×2,000	3,090
	25KG-90	25×90×2,000	2,730		25KDG-90	25×90×2,000	3,200
	25KG-100	25×100×2,000	2,760		25KDG-100	25×100×2,000	3,260
	25KG-110	25×110×2,000	2,860		25KDG-110	25×110×2,000	3,340
	25KG-120	25×120×2,000	2,970		25KDG-120	25×120×2,000	3,430
	25KG-130	25×130×2,000	3,070		25KDG-130	25×130×2,000	3,530
	25KG-140	25×140×2,000	3,090		25KDG-140	25×140×2,000	3,600
25KG-150	25×150×2,000	3,200	25KDG-150	25×150×2,000	3,680		

# (一般普及型)伸縮目地材

## アイラタイト PZ型

キャップ部：再生塩化ビニール 芯材：発泡ポリエチレン材

(単位：円/セット)

形状	名称	形状：幅×高さ×長さ (mm)	価格	形状	名称	形状：幅×高さ×長さ (mm)	価格
<b>20PZ型</b> 	20PZ-30	20×30×2,000	1,190	<b>20DZ型</b> (PZ+非加硫ブチル) 	20DZ-30	20×30×2,000	1,760
	20PZ-40	20×40×2,000	1,240		20DZ-40	20×40×2,000	1,850
	20PZ-50	20×50×2,000	1,320		20DZ-50	20×50×2,000	1,900
	20PZ-60	20×60×2,000	1,370		20DZ-60	20×60×2,000	1,940
	20PZ-70	20×70×2,000	1,390		20DZ-70	20×70×2,000	1,960
	20PZ-80	20×80×2,000	1,410		20DZ-80	20×80×2,000	2,030
	20PZ-90	20×90×2,000	1,500		20DZ-90	20×90×2,000	2,070
	20PZ-100	20×100×2,000	1,540		20DZ-100	20×100×2,000	2,120
	<b>25PZ型</b> 	25PZ-30	25×30×2,000		1,500	<b>25DZ型</b> (PZ+非加硫ブチル) 	25DZ-30
25PZ-40		25×40×2,000	1,540	25DZ-40	25×40×2,000		2,120
25PZ-50		25×50×2,000	1,590	25DZ-50	25×50×2,000		2,200
25PZ-60		25×60×2,000	1,680	25DZ-60	25×60×2,000		2,250
25PZ-70		25×70×2,000	1,720	25DZ-70	25×70×2,000		2,290
25PZ-80		25×80×2,000	1,760	25DZ-80	25×80×2,000		2,380
25PZ-90		25×90×2,000	1,850	25DZ-90	25×90×2,000		2,420
25PZ-100		25×100×2,000	1,900	25DZ-100	25×100×2,000		2,470

# 公共建築協会 評価成形伸縮目地材

## アイラタイト PG型

キャップ部：ポリプロピレン+ゴム 芯材：発泡ポリエチレン材

(単位：円/セット)

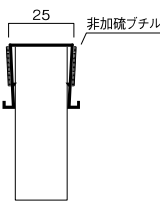
形状	名称	形状：幅×高さ×長さ (mm)	価格	形状	名称	形状：幅×高さ×長さ (mm)	価格
<b>25PG型</b> 	25PG-30	25×30×2,000	1,720	<b>25DG型</b> (PG+非加硫ブチル) 	25DG-30	25×30×2,000	2,290
	25PG-40	25×40×2,000	1,760		25DG-40	25×40×2,000	2,380
	25PG-50	25×50×2,000	1,850		25DG-50	25×50×2,000	2,420
	25PG-60	25×60×2,000	1,900		25DG-60	25×60×2,000	2,470
	25PG-70	25×70×2,000	1,940		25DG-70	25×70×2,000	2,560
	25PG-80	25×80×2,000	2,030		25DG-80	25×80×2,000	2,670
	25PG-90	25×90×2,000	2,120		25DG-90	25×90×2,000	2,730
	25PG-100	25×100×2,000	2,250		25DG-100	25×100×2,000	2,820

# 片面のり付きポリエチレン

## ■NT型

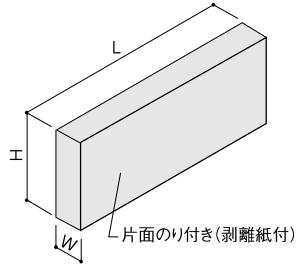

## ■BT型

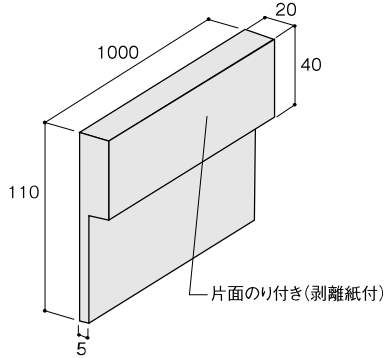

(単位:円/m)

呼称番号	W:幅 (mm)	H:高さ (mm)	L:長さ (mm)	材料価格	材工価格
20NT50	20	50	2,000	460	1,660
20NT60	20	60	2,000	490	1,690
20NT70	20	70	2,000	530	1,730
20NT80	20	80	2,000	590	1,790
20NT90	20	90	2,000	660	1,860
20NT100	20	100	2,000	720	1,920
25NT60	25	60	2,000	670	1,870
25NT70	25	70	2,000	740	1,940
25NT80	25	80	2,000	800	2,000
25NT90	25	90	2,000	860	2,060
25NT100	25	100	2,000	910	2,110
30NT60	30	60	2,000	820	2,020
30NT70	30	70	2,000	910	2,110
30NT80	30	80	2,000	1,000	2,200
30NT90	30	90	2,000	1,090	2,290
30NT100	30	100	2,000	1,180	2,380
40NT80	40	80	2,000	1,360	2,560

(単位:円/m)

呼称番号	幅 (mm)	高さ (mm)	長さ (mm)	材料価格	材工価格
20BT110	20	110	1,000	700	1,900

# 排水溝型枠

ピットエース

定尺=2,000mm



材工 30M以上  
(単位:円/m)

規格	材料価格	材工価格
W=200 H=150	5,100	9,400
W=300 H=150	5,900	10,200

ウレタンフォーム

750ML/本



(単位:円/本)

品名	価格
ウレタンフォーム	5,800

施工目安  
20mm×20mm L=80M

# 露出防水用コーナーキャント

CT-50型

定尺=950mm

## ■CT-50型

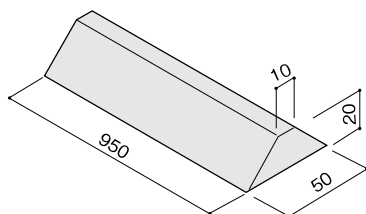

(単位:円/本)

品名	規格	価格
コーナーキャント CT-50	面50mm	480

タイプ	仕様
面50mm	材質:発泡ポリエチレン (二重構造15:30倍) 1本:950mm

## ステンレス脱気筒

### ■DT-360



- ◆コンパクトながら脱気性能に優れ、施工も簡単
- ◆付属品：アンカービス4本
- ◆2個入／箱(1個単位の出荷も可能)

### ■DT-500S

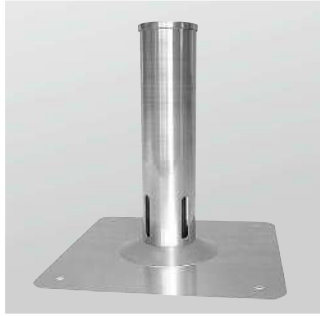

- ◆防水端部カバー付き脱気筒
- ◆付属品：アンカービス4本
- ◆2個入／箱(1個単位の出荷も可能)

### ■DT-760



- ◆取り付けが簡単なねじキャップ採用
- ◆付属品：アンカービス4本
- ◆2個入／箱(1個単位の出荷も可能)

### ■DT-760W

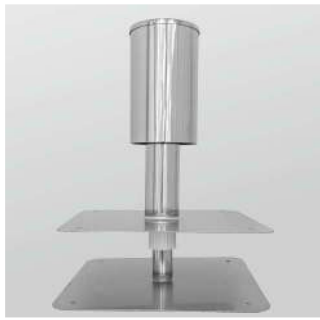

- ◆取り付けが簡単なねじキャップ採用
- ◆付属品：アンカービス4本  
樹脂スペーサー(コア固定用)1個
- ◆2個入／箱(1個単位の出荷も可能)

### ■ステンレス脱気盤 DB-130/DB-130AS



- ◆特殊不織布により、ふくれの原因を効率よく壁面から外部に放出
- ◆付属品：アンカービス3本  
通気帯固定テープ
- ◆5個入／箱

(単位：円/セット)

品番	価格
DT-360	6,200
DT-500S	10,100
DT-760	10,800
DT-760W	17,000
DB-130	5,900
DB-130AS	5,900

### ■ステンレスバンド

(単位：円/本)

品番	価格	備考
SB80	840	出荷単位：5本
SB140	930	
SB160	1,260	出荷単位：10本
SB260	1,350	
SB350	1,520	
SB450	1,680	

※SB350、SB450は取寄品

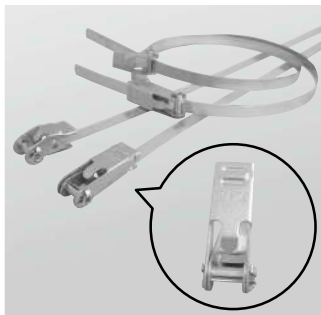

# 白水興産株式会社

本 社

〒105-0004 東京都港区新橋5-8-11新橋エンタービル3F  
TEL(03)3431-9713(代) FAX(03)3431-9708

関 東 支 店

〒340-0002 埼玉県草加市青柳6-16-1  
TEL(048)932-3853 FAX(048)931-8164

埼玉物流センター

〒340-0002 埼玉県草加市青柳6-10-5  
TEL(048)931-8161 FAX(048)931-8195

ホームページURL <https://WWW.hakusui-k.co.jp>